

Funktion

Die SwitchBox SB 221 ist eine Erweiterung zur Türsprechanlage DoorLine Pro. Durch die SwitchBox ist die DoorLine Pro in der Lage, zwei verschiedene Telefonanlagen anzusprechen. Somit können zwei Wohneinheiten mit separaten Telefonanschlüssen von der DoorLine Pro bedient werden.

Ein zusätzlicher Relaisausgang an der Switchbox ermöglicht den Anschluss eines weiteren Türgongs.

Hinweis:

Der zusätzliche Relaisausgang kann **nur zur Ansteuerung eines Gongs** verwendet werden. Der Ausgang ist fix der Klingeltaste „2“ zugeordnet.

Nach dem Anschluss einer SwitchBox an die DoorLine Pro kann die Türsprechanlage nur noch von einem Telefon, welches an der ersten TK-Anlage angeschlossen ist, angerufen werden.

Die Montage erfolgt in der Unterputzdose hinter der DoorLine Pro. Der 5-polige Stecker der DoorLine Pro wird hierzu entfernt und durch den 5-poligen, vorkonfektionierten Stecker der Switchbox ersetzt.

Klemmenbelegung

- 1 TK-Anlage 1 a
- 2 TK-Anlage 1 b
- 3 TK-Anlage 2 a
- 4 TK-Anlage 2 b
- 5 Schaltkontakt (potenzialfrei, Schließer)
- 6 Schaltkontakt (potenzialfrei, Schließer)

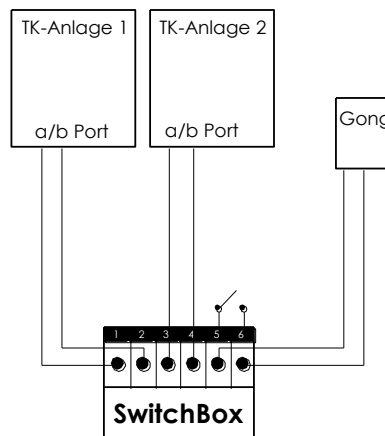

Technische Daten

Fernmeldetechnische Daten

Speisespannung:	24-64 V DC
Speisestrom:	20-50 mA
Rufspannung:	32-75 V / 23-28 Hz 42-75 V / 50 Hz
Schaltausgang (Art):	ein Schaltausgang, potenzialfrei, Schließer max. 24 V AC/DC, 1 A

Allgemeine Daten

Spannungsversorgung:	über DoorLine Pro
Betriebstemperatur:	-20 °C bis +60 °C
Gewicht:	50 g
Abmessungen:	29 x 24 x 19 mm
Länge der Anschlussleitung	118 mm